

## Konstruktion

Einseitig saugendes Radialventilator mit Keilriemenantrieb. Gehäuse aus gegossenem Aluminium und Laufrad aus Aluminiumblech mit rückwärtsgekrümmten Schaufeln. Die Aufhängung von dem Keilriemenantrieb, und die Konstruktion des Gehäuses gibt dem Ventilator eine sehr kompakte Form. Gehäuse oder Laufrad in andere Materialien können auf Anfrage geliefert werden, sowie aus Edelstahl oder verzinktem Stahlblech.

## Motor

220-240/380-420V, 50Hz (380-420/660-720V über 3kW) Dreiphasen- oder 220-240V, 50Hz Einphasen- Asynchronmotor gemäss IEC34-1. Isolationsklasse F, Schutzklasse IP55. Motoren mit sonder- Spannung, -Frequenz, -Schutzklasse oder explosionsgeschützter Ausführung können auf Anfrage geliefert werden. Schaltschema Seite 235.

## Typen-Schlüssel

HP B x - 200 - 51 - 300 T

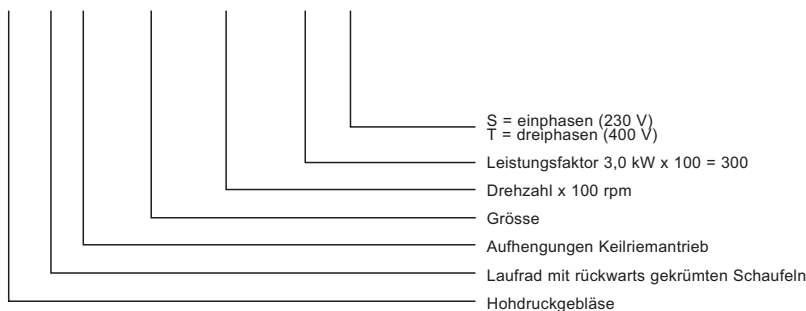

## Technische Daten

Typ	Drehzahl rpm	Leistung kW	Spannung V	Nennstrom A	Luftmenge max m³/h	Druck max Pa	Schalldruck- pegel* dB(A)	Gewicht kg	Artikelnr.
HPBx-25-40-075S	4000	0,75	230	5,1	600	2150	81	20	113 655 050
HPBx-25-40-075T	4000	0,75	230/400	3,3/1,9	600	2150	81	20	113 655 055
HPBx-25-44-075S	4400	0,75	230	5,1	660	2600	82	20	113 655 060
HPBx-25-44-075T	4400	0,75	230/400	3,3/1,9	660	2600	82	20	113 655 065
HPBx-25-50-110S	5000	1,1	230	7,9	750	3300	83	22	113 655 070
HPBx-25-50-110T	5000	1,1	230/400	4,3/2,5	750	3300	83	22	113 655 075
HPBx-30-40-075S	4000	0,75	230	5,1	970	2400	82	21	113 655 100
HPBx-30-40-075T	4000	0,75	230/400	3,3/1,9	970	2400	82	20	113 655 105
HPBx-30-44-110S	4400	1,10	230	7,90	1070	2950	83	23	113 655 110
HPBx-30-44-110T	4400	1,10	230/400	4,3/2,5	1070	2950	83	22	113 655 115
HPBx-30-50-150S	5000	1,50	230	9,0	1230	3850	85	26	113 655 120
HPBx-30-50-150T	5000	1,50	230/400	5,9/3,4	1230	3850	85	25	113 655 125
HPBx-30-56-220T	5600	2,20	230/400	8,0/4,6	1400	4780	88	30	113 655 140
HPBx-200-38-150S	3800	1,50	230	9,0	1250	4450	84	33	113 655 200
HPBx-200-38-150T	3800	1,50	230/400	5,9/3,4	1250	4450	84	32	113 655 205
HPBx-200-43-220T	4300	2,20	230/400	8,0/4,6	1400	5560	87	37	113 655 210
HPBx-200-45-300T	4500	3,00	230/400	11,5/6,6	1490	6150	89	39	113 655 215
HPBx-200-48-300T	4800	3,00	230/400	11,5/6,6	1400	7000	91	40	113 655 220
HPBx-200-51-300T	5100	3,00	230/400	11,5/6,6	1100	7720	93	41	113 655 225
HPBx-260-38-220T	3800	2,20	230/400	8,0/4,6	1400	4100	86	39	113 655 250
HPBx-260-43-300T	4300	3,00	230/400	11,5/6,6	1580	5150	88	41	113 655 255
HPBx-260-45-300T	4500	3,00	230/400	11,5/6,6	1500	5720	90	41	113 655 260
HPBx-260-48-300T	4800	3,30	230/400	11,5/6,6	1300	6440	92	41	113 655 265
HPBx-300-31-220T	3100	2,20	230/400	8,0/4,6	2360	3750	90	44	113 655 320
HPBx-300-35-300T	3500	3,00	230/400	11,5/6,6	2650	4740	92	46	113 655 330

\* - Ist gültig an die Mitte von die Kapazitätslinie.

## Zubehör

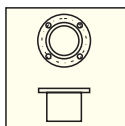

Anschlussstück  
Saugseite  
Seite 189

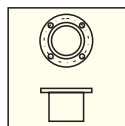

Anschlussstück  
Druckseite  
Seite 189

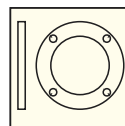

Schweissflansch  
Saugseite  
Seite 190

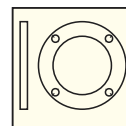

Schweissflansch  
Druckseite  
Seite 190

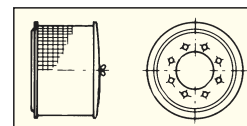

Feinfilter  
Saugseite  
Seite 190

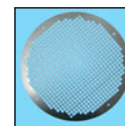

Schutzgitter

## Leistungsdiagramm

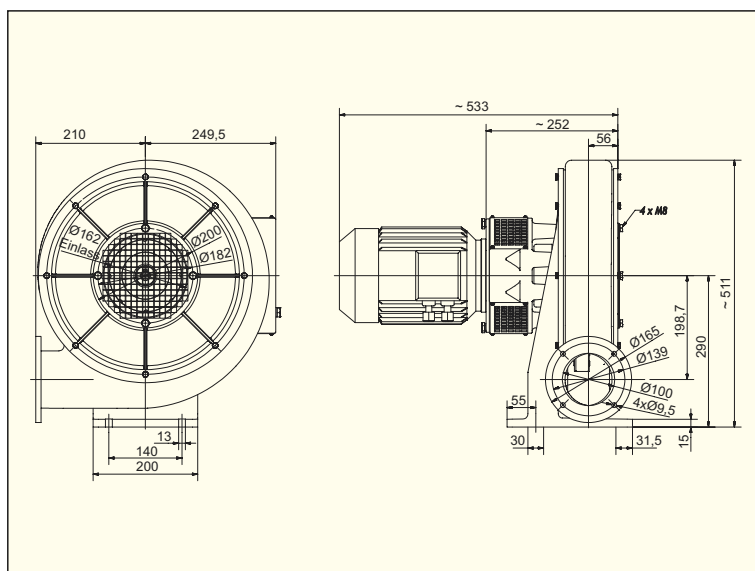
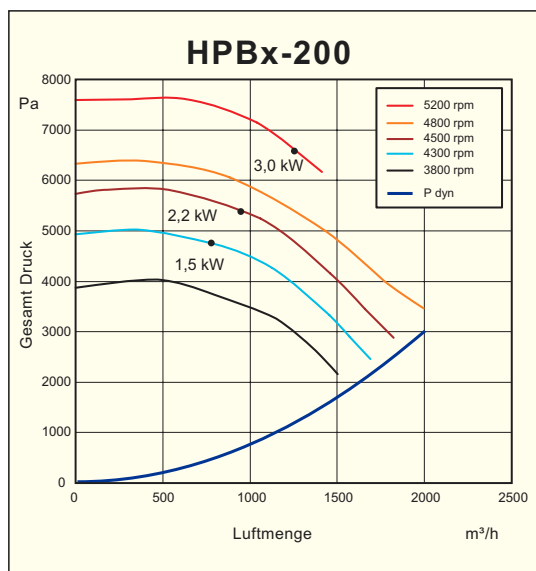
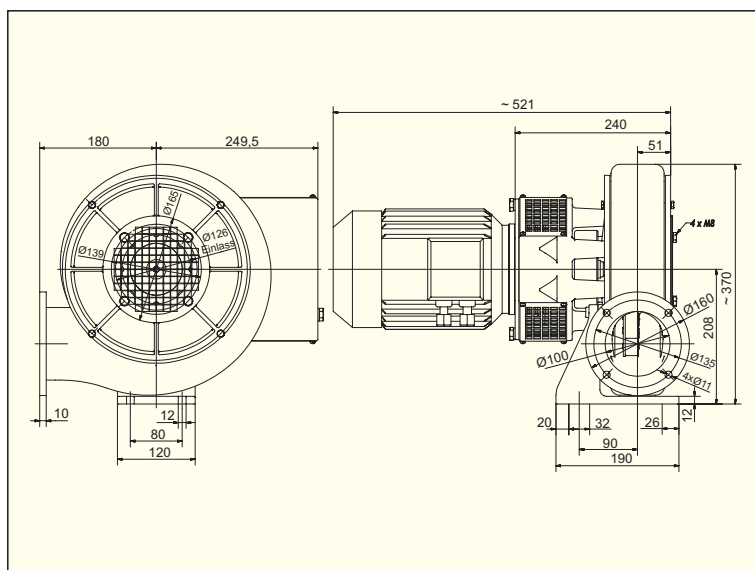
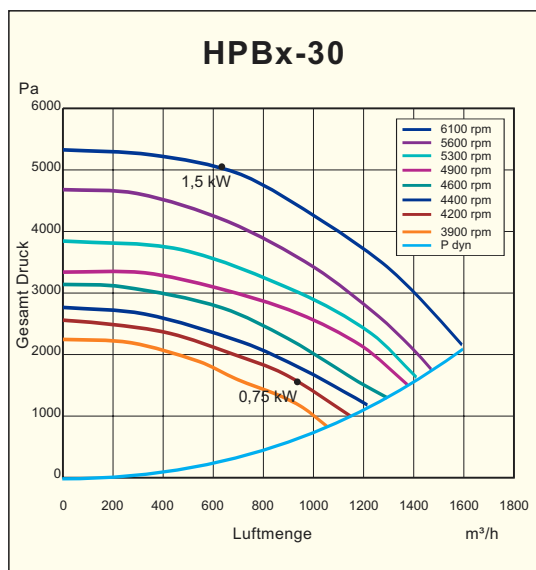
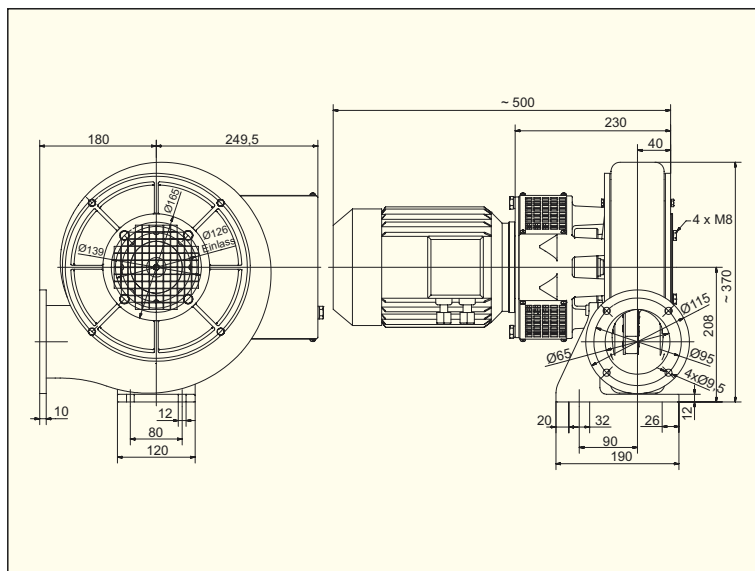
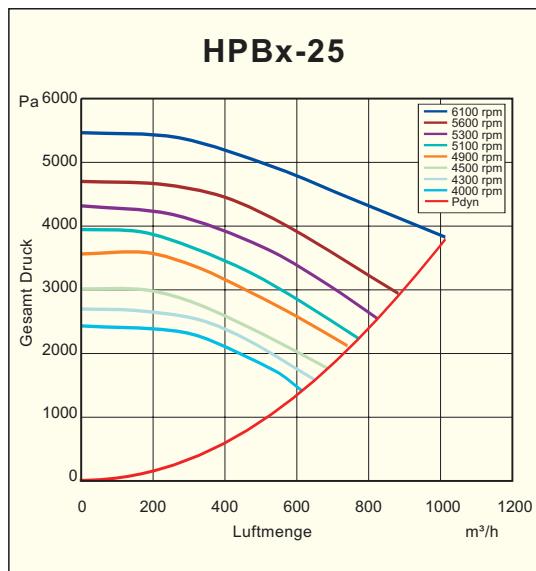

## HPBx-260

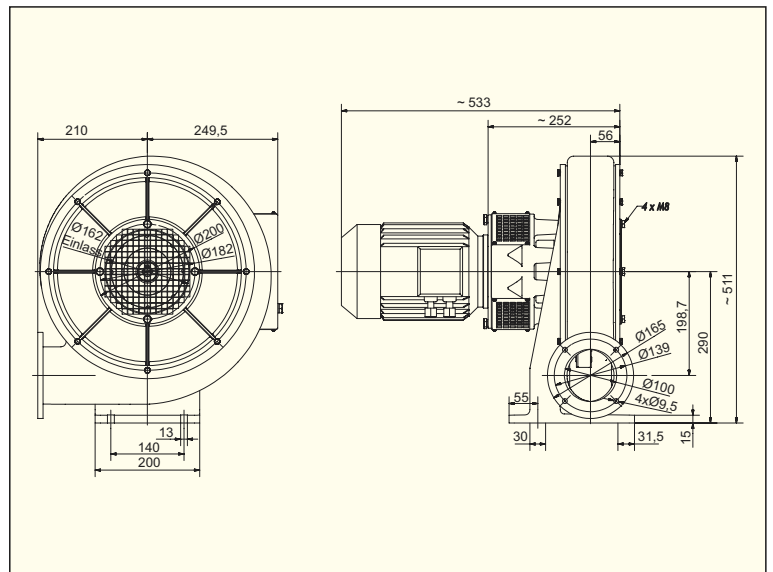
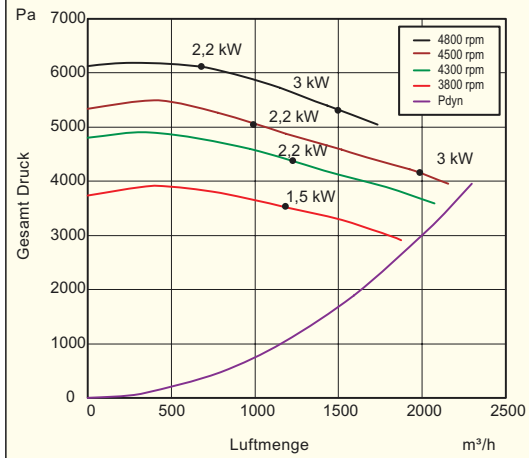

## HPBx-300

